

DER SCHWEIZER DUSCH-WC SPEZIALIST.



IALIST AUS ENSCHAFT.

end die Produkte sind, so leidenschaftlich arbeiten die Menschen dahinter.
aller Rheintal steht LaPreva für höchste Schweizer Qualität – sowohl bei der
Herstellung der Produkte als auch bei der Betreuung der Kunden.

Wir sind Spezialisten in unserem Bereich und stehen für höchste Schweizer C
durchdacht und präzise wie unsere Produkte, so offen und verlässlich sind w
Beziehungen zu Kunden und Partnern. Wir freuen uns über jeden Kontakt ur
persönlich und individuell.



in Haus

cklung, Produktion, Qualitäts-
kundendienst liegen bei uns wenige
können wir höchste Flexibilität,
Qualität garantieren.



Geprüfte Schweizer Qualität

Ob Einzelteil oder Gesamtsystem
– von der ersten Konstruktions-
zeichnung bis zur Endmontage
durchlaufen alle LaPreva Dusch-
WCs strenge Tests und Kontrol-
len, um unserem hohen Qualitäts-
anspruch gerecht zu werden.



Persönlicher Kundendienst

Unser Kundendienst kümmert sich persön-
lich und kompetent um Ihre Anliegen. Wir
freuen uns über jeden Kontakt.

Individuelle Beratung

Ihre Zufriedenheit steht für uns an oberster
Stelle. Gerne beraten wir Sie beim Kaufent-
scheid ihres LaPreva Dusch-WC persönlich.
Besuchen Sie uns in unserem Showroom
in Diepoldsau oder Bachenbühlach oder

Hauseigene Servicetechnik

Unsere erfahrenen Techniker
schweizweit einen raschen u
losen Service. Wir überlasse
Zufall und helfen Ihnen schne
pliziert.

LEBENSQUALITÄT.

...t gebracht. Das **LaPreva P3** ist auf die ...en eines Dusch-WCs reduziert: ein sanfter ...schstrahl, perfekte Hygiene und einfachs- ...icht. Weniger auch nicht. Einfach LaPreva. Das LaPreva P3 besticht durch seine ...essentliche – ohne Kompromisse bei den ...aften eines Dusch-WCs. Ein satter Dusch- ...min für ein bestmögliches Reinheitsgefühl. ...über den Multifunktionsknopf oder die ...ne formschöne Keramik ohne Spülrand. ...n kompakten, schnörkellosen Design.



Profitieren Sie von der kostenlosen LaPreva App
dienen Sie Ihr LaPreva P3 bequem über Ihr Sm

...strahl, Einfachste Bedienung via Druck-
und Drehrad.



LaPreva App optional nutzbar.

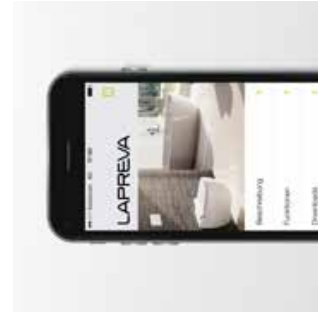

Meldet die Notwendigkeit der
Entkalkung automatisch.



Sitz und Deckel einfach
abnehmen und bequem reinigen.



Dichte Blende schützt die Dusch-
düse vor Schmutz.



Gründli
jeder N



TECHNOLOGIE NUTZER Z.

geht man dem **LaPreva P2** nicht an, wie viel dem wunderbar schlichten Design verbirgt. In Elementen sind unsichtbar in die Spül- eingebaute. Das zurückhaltende Design, die , die durchdachte Funktionalität, die darin , zweifach konzipiert, entwickelt und produziert. zellen zusammengefügt.



Die patentgeschützte Montageplatte gewährt und schnellen Einbau dank einfacher Klick-N

Mit der thermischen Reinigung wird das gesamte wasserführende System gereinigt und von Bakterien und Keimen befreit.

Meldet die Notwendigkeit der Entkalkung automatisch.

Sitz und Deckel mit einem Handgriff abnehmen und bequem reinigen.

Dichte- diese vc

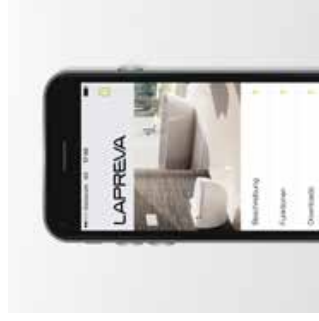

MAXIMALEN FORT.

nd in jeder Hinsicht. Damit Sie das Maxi-
essen können. Das LaPreva P1 verbindet
n Wasser mit modernster Technik und setzt
s – sowohl in der Körperpflege als auch in
asserperlen aus fünf Silikondüsen bündeln
ächen, gründlichen Duschstrahl – zum Bei-
Dusche mit separater Wasserführung oder
-Dusche für ein maximales Reinheitsgefühl.
e Föhn mit Fächerwirkung trocknet behut-

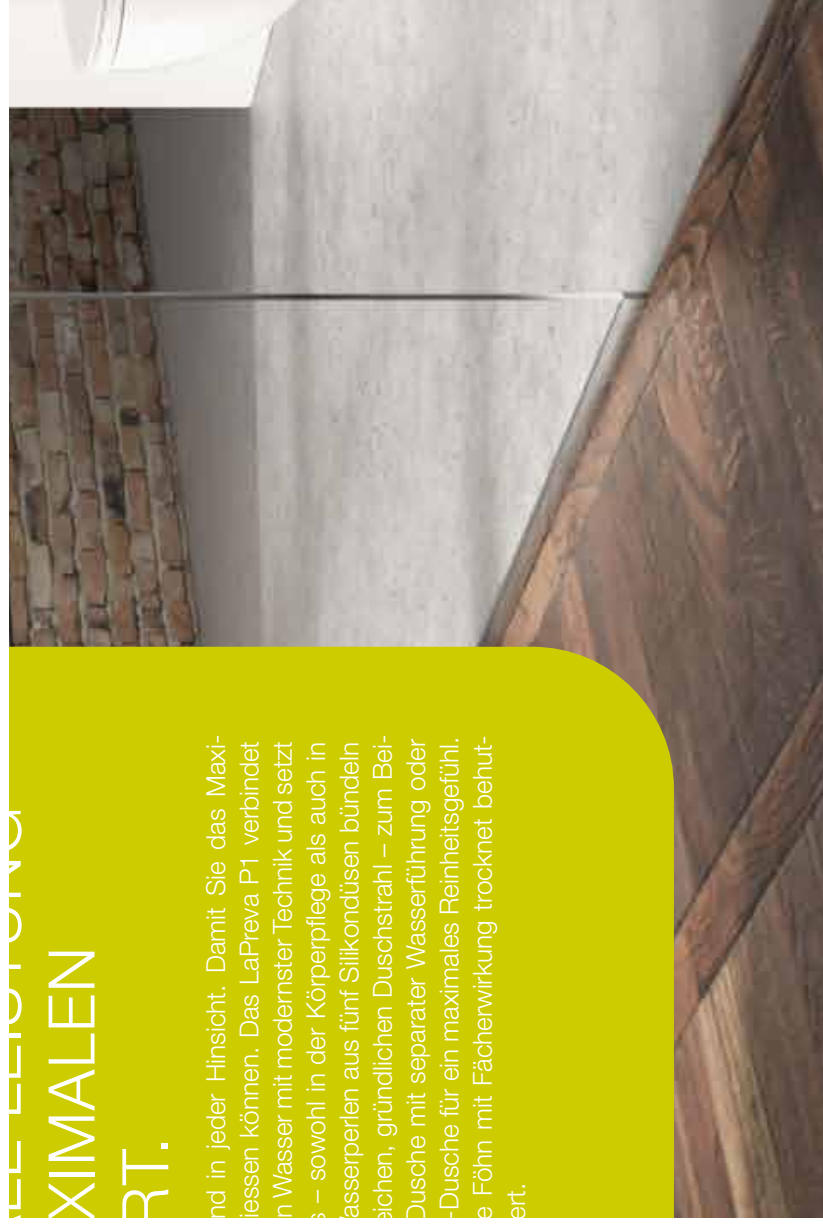

So individuell die Funktionen, so individuell die Farben. Das Dusch
LaPreva P1 gibt es in vier unterschiedlichen Farbvarianten.



weiss alpin



weiss, mattchrom



schwarz, mattchrom



rot, mattchrom

Integrierter Föhn mit Fächerwir-
kung: mittig positioniert und vor
Schmutz geschützt.



Einfachste Bedienung via Druck-
und Drehrad.



Selbsterklärende Touchscreen
Fernbedienung.



Mit der thermischen Reinigung
wird das gesamte wasserführende
System gereinigt und von Bakte-
rien und Keimen befreit.



Meldet die Notwendigkeit der
Entkalkung automatisch.



Sitz und Deckel mit einem
Handgriff abnehmen und bequem
reinigen.



Dichte-
duse vc



haft

je für Einbauspülkästen
 (sten) mit reinigungsfreundlicher,
 glasierter Vollkeramik

Dusch-WC-Kompletanlagen

	LaPreva P1	LaPreva P2	LaPreva P3
hygienisch	✓	✓	✓
ring bei 70°C	✓	✓	✓
alkung	✓	✓	✓
ülung (vor und nach jedem Duschgang)	✓	✓	✓
blende	✓	✓	✓
mik	✓	✓	✓
und Deckel	✓	✓	✓
keramik mit Spezialglasur	✓	✓	✓
auswechselbar	✓	✓	✓
fortabel	✓	✓	✓
if (Controller)	✓	✓ + App	✓ App
edienung	✓	✓	✓
g	✓	✓	✓
g	✓	✓	✓
zusätzlichen Druck	✓	✓	✓
d Zurückbewegung des Duschstrahls)	✓	✓	✓
abnehmende Strahlstärke)	✓	✓	✓
immerbar	✓	✓	✓
strahl, einstellbare Stufen	7 Stufen	7 Stufen	7 Stufen
einstellbare Stufen	7 Stufen	7 Stufen	7 Stufen
einstellbare Stufen	7 Stufen	7 Stufen	7 Stufen
Warmluftföhn	✓	✓	✓
einstellbare Stufen	7 Stufen	✓	✓
rense	✓	✓	✓
bei Sitz und Deckel	✓	✓	✓
zkomfort	✓	✓	✓
;	✓	✓	✓

LaPreva P1

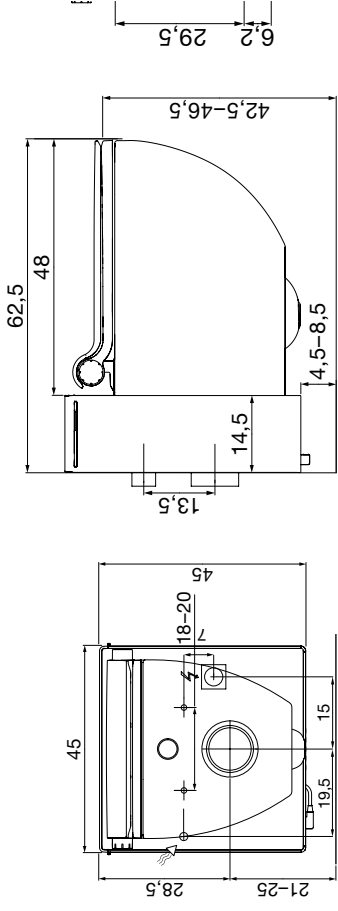

LaPreva P2

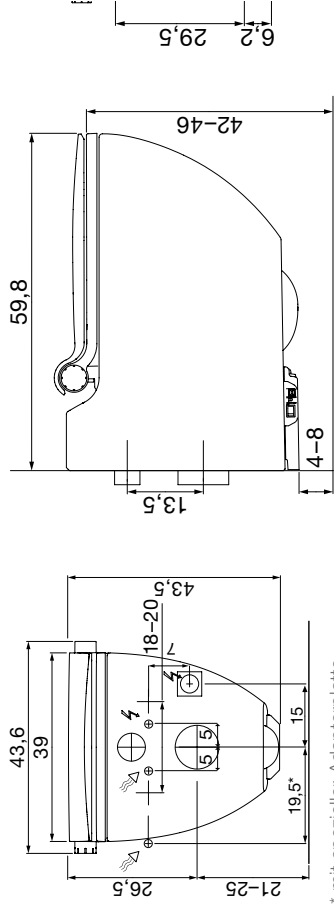

* mit spezieller Adapterplatte
 (Artikel-Nr. 102.984.01.0)

LaPreva P3

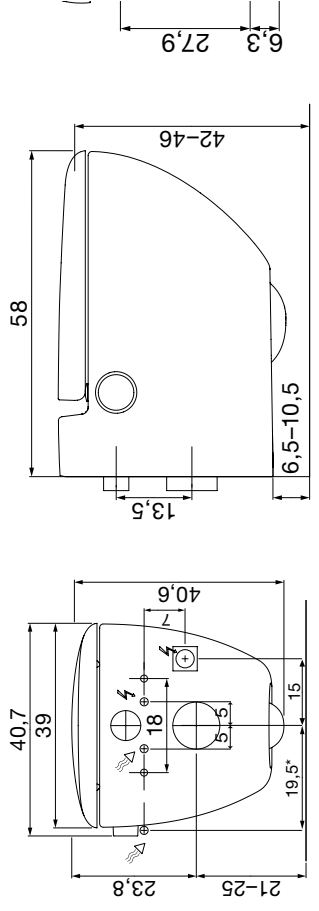

* mit Keramik für Wasseranschluss

Hauptsitz

LaPreva AG
Hohenemserstrasse 10
9444 Diepoldsau

Standort Region Zürich

LaPreva AG
Kasernenstrasse 1
8184 Bachenbülach

Kontaktieren Sie uns:

T +41 71 737 97 97
office@lapreva.com
www.lapreva.com

**LaPreva Dusch-WCs sind beim Sanitär-
installateur sowie bei ausgewählten
Fachpartnern erhältlich.**

LAPREVA

